

JC-117

JOYCARE®

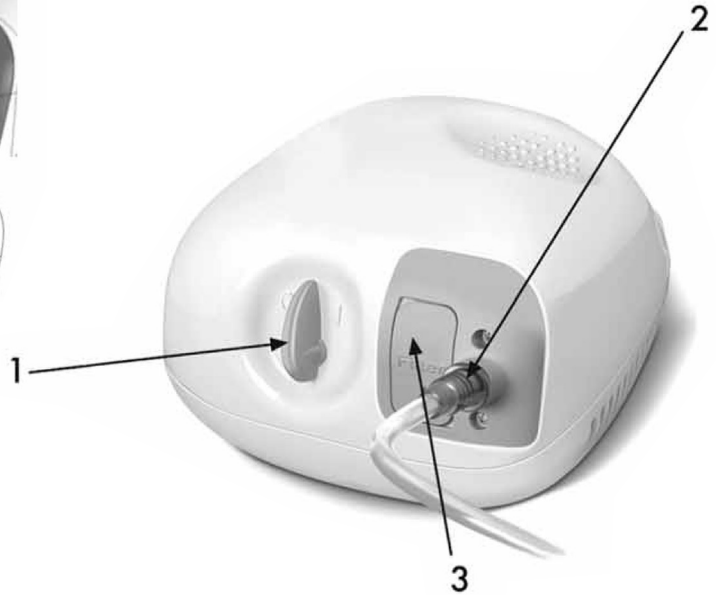
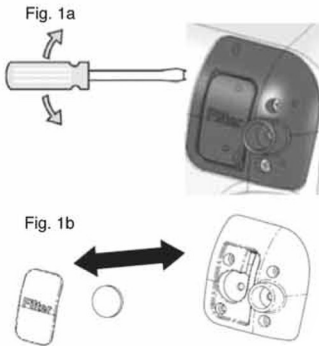

CE 0434  
(dir. 93/42/EEC)

**I** 1) Interruttore  
2) Presa d'aria outlet  
3) Filtro

**GB** 1) Switch  
2) Air outlet port  
3) Filter

**F** 1) Interrupteur  
2) Prise d'air outlet  
3) Filtre

العربية

١-مفتاح فتح و غلق  
٢- وحدة مخرج الهواء  
٣- فلتر

**D** 1) Ein - Ausschalter  
2) Buchse zum Luftauslaß  
3) Luftfilter

**E** 1) Interruptor  
2) Toma de aire outlet  
3) Filtro

**P** 1) Interruptor  
2) Tomada de ar outlet  
3) Filtro

#### ISTRUZIONI D'USO E MANUTENZIONE

L'aerosol JC-117 è un prodotto per l'uso medicale di farmaci raccomandati per la cura e il lenimento degli organi e delle vie respiratorie. Ottimo per l'uso domestico.

Il prodotto è dotato di un compressore a pistone con incorporato un filtro aria sostituibile periodicamente (ogni 70 applicazioni). Affidabile, resistente ed esente da lubrificazione, è costruito in ottemperanza alle normative europee attuali in materia di criteri costruttivi, per la sicurezza degli apparecchi ad uso elettromedicale (EN 60601-1; EN13544-1).

JC-117 è corredato dai seguenti accessori: Ampolla nebulizzatrice, nasale, boccaglio, mascherina adulti, (mascherina pediatrica), tubetto collegamento aria, filtro (3).

#### AVVERTENZE

Non utilizzare mai prolunghe o adattatori. Tenere il cavo lontano da superfici calde.

Non maneggiare mai la spina con le mani bagnate e non usare il prodotto mentre si fa il bagno o la doccia.

Non si deve mai immergere il prodotto nell'acqua. Se questo dovesse accadere staccare immediatamente la spina. Non estrarre né toccare il prodotto

immerso nell'acqua prima di avere disinserito la spina dalla presa. Non riutilizzare il prodotto dopo averlo rimosso dall'acqua (inviarlo immediatamente al proprio rivenditore di fiducia). Staccare sempre la spina immediatamente dopo l'uso. Le riparazioni devono essere effettuate solo da personale autorizzato. Riparazioni non autorizzate annullano la garanzia. Smaltire come da normative vigenti. Il cavo di alimentazione e il tubo di collegamento, per la loro lunghezza, potrebbero comportare un rischio di strangolamento.

### ISTRUZIONI D'USO E DI PULIZIA

Inserire la spina nella presa di corrente corrispondente alla tensione dell'apparecchio.

Per l'utilizzo dell'ampolla con i relativi accessori, consultare il foglio aggiuntivo. Terminata l'applicazione spegnere l'apparecchio e provvedere ad un accurato lavaggio delle parti utilizzate.

Non lavare mai l'apparecchio sotto acqua o per immersione; nel caso si volesse pulirlo utilizzare solo un panno inumidito con detergente (non abrasivo).

Sostituzione del filtro di ricambio: sollevare il coperchietto portafiltro (3) facendo leva con un cacciavite piatto come illustrato in figura 1a; staccare il filtro da sostituire e inserire quello di ricambio come illustrato in figura 1b. Infine inserire il coperchietto portafiltro nell'apposita sede facendolo aderire bene sulla superficie.

Apparecchio conforme alle normative EMC (EN60601-1-2);

Apparecchio con involucro non protetto contro la penetrazione di liquidi.

Apparecchio non adatto all'uso in presenza di miscela anestetica infiammabile con aria, o con ossigeno, o con protossido d'azoto.

### AVVERTENZE IMPORTANTI

Questo è un dispositivo medico per uso domestico e deve essere utilizzato dietro prescrizione medica. Deve essere fatto funzionare come indicato nel manuale d'istruzioni d'uso. È importante che il paziente legga e comprenda le informazioni per l'uso e la manutenzione dell'unità. Contattare il Vostro rivenditore di fiducia più vicino per qualsiasi domanda. I bambini e gli invalidi devono sempre utilizzare l'apparecchio sotto stretta supervisione di un adulto che abbia letto il presente manuale.

### CONTAMINAZIONE MICROBICA

In presenza di patologie con rischi di infezione e contaminazione microbica si consiglia un uso personale degli accessori e dell'ampolla nebulizzatrice (consultare sempre il proprio medico).



### SMALTIMENTO

PROCEDURA DI SMALTIMENTO (Dir.2012/19/Ue-RAEE) Il simbolo posto sul fondo dell'apparecchio indica la raccolta separata delle apparecchiature elettriche ed elettroniche. Al termine della vita utile dell'apparecchio, non smaltirlo come rifiuto municipale solido misto ma smaltirlo presso un centro di raccolta specifico situato nella vostra zona oppure riconsegnarlo al distributore all'atto dell'acquisto di un nuovo apparecchio dello stesso tipo ed adibito alle stesse funzioni. Questa procedura di raccolta separata delle apparecchiature elettriche ed elettroniche viene effettuata in visione di una politica ambientale comunitaria con obiettivi di salvaguardia, tutela e miglioramento della qualità dell'ambiente e per evitare effetti potenziali sulla salute umana dovuti alla presenza di sostanze pericolose in queste apparecchiature o ad un uso improprio delle stesse o di parti di esse. Attenzione! Uno smaltimento non corretto di apparecchiature elettriche ed elettroniche potrebbe comportare sanzioni.

GB

### INSTRUCTIONS FOR USE AND MAINTENANCE

JC-117 is a unit for the treatment and relieve of respiratory ailments. It is designed principally for domestic use.

JC-117 is equipped with a powerful piston compressor that does not need lubrication. The unit includes an air filter to be periodically replaced (every 70 applications). It is built in compliance with the current European Manufacturing and Safety Standards for electromedical equipments (EN 60601-1; EN13544-1). JC-117 is supplied with the following accessories: nebulizing bulb with mouthpiece, nasal prong, (paediatric mask), adult mask, connection tubing, filter (3).

### SAFEGUARDS

- Never use an extension cord or electrical adapter. Keep the cord away from heated surfaces.

- Do not handle the plug with wet hands, and not use the product while bathing. Never submerge the unit in to water; should this occur, unplug immediately. Do not reach for a product that has fallen into water; unplug it first. After removing the product from the water, do not use it again. (Return it immediately to an authorized service station). Always unplug the power cord immediately after use. Service should be performed only by authorized repair voids the warranty. Follow the regulations in force for disposal. In view of their length, the power cord and connection hose could constitute a strangulation hazard.

## INSTRUCTIONS FOR USE AND CLEANING

Plug the power cord into the electrical outlet corresponding to the voltage of the unit.

To use the ampul and its accessories, consult the additional sheet.

When the application has finished, turn the unit off and carefully clean the accessories.

Do not wash the unit under running water or do not submerge it in water; wipe it only with a damp cloth using mild detergents. Do not use abrasive cleaners.

Replacing the spare filter: lift the filter support lid (3) by levering with a flat-ended screwdriver as illustrated in figure 1a; detach the filter to be replaced and insert the spare filter as illustrated in figure 1b.

Finally, insert the filter support lid (3) into its seat, making it adhere well to the surface.

In compliance with EMC standard (EN60601-1-2) Unit case not water – proof.

The unit should not be used in the presence of anesthetic mixture inflammable with air, oxygen or nitrous oxide.

## IMPORTANT SAFEGUARDS

This is a medical device and is to be used only upon medical prescription and to be operated in accordance with this manual. It is important that the patient reads and understands the information provided for use of the unit. Please contact your retailer for any question.

Children and invalids should always use the unit under strict supervision of an adult who had read this manual.

## MICROBIC CONTAMINATION

In the presence of pathologies with the risk of infection and microbic contamination, a personal use of the accessories and the nebulizing bulb is suggested (always consult your physician).



### DISPOSAL

DISPOSAL PROCEDURE (Dir. 2012/19/Ue-WEEE) The symbol on the bottom of the device indicates the separated collection of electric and electronic equipment. At the end of life of the device, do not dispose it as mixed solid municipal waste, but dispose it referring to a specific collection centre located in your area or returning it to the distributor, when buying a new device of the same type to be used with the same functions. This procedure of separated collection of electric and electronic devices is carried out forecasting a European environmental policy aiming at safeguarding, protecting and improving environment quality, as well as avoiding potential effects on human health due to the presence of hazardous substances in such equipment or to an improper use of the same or of parts of the same. Caution! The wrong disposal of electric and electronic equipment may involve sanctions.

F

## INSTRUCTIONS POUR L'EMPLOI ET L'ENTRETIEN

JC-117 est un appareil pour l'emploi médical de médicaments recommandés pour le soin et le soulagement des organes et des voies respiratoires. Excellent pour l'emploi à domicile. JC-117 est équipé d'un compresseur à piston avec un filtre d'air incorporé, à remplacer périodiquement (toutes les 70 applications). Fiable, résistant et exempt de lubrification, il est construit conformément aux réglementations européennes actuelles en matière de critères de construction, pour la sûreté des appareils à usage électromédical (EN 60601-1; EN13544-1).

JC-117 peut être équipé avec les accessoires suivants: Ampoule de nébulisation, accessoire nasal, buccal, (masque enfants), masque adultes, tuyau de raccordement air, filtre (3).

## AVERTISSEMENTS

- Ne jamais utiliser de rallonges ni d'adaptateurs. Le câble doit être éloigné des surfaces chaudes.
- Ne pas manipuler la fiche avec les mains mouillées et ne pas utiliser l'appareil pendant le bain ou sous la douche. Il ne faut jamais immerger l'appareil dans l'eau. Si cela devait se produire, débrancher immédiatement la fiche. Ne pas extraire ni toucher l'appareil s'il se trouve dans l'eau avant d'avoir enlevé la fiche de la prise de courant. Ne pas réutiliser l'appareil après l'avoir extrait de l'eau (l'envoyer immédiatement au revendeur habituel).
- Débrancher l'appareil après l'emploi.
- Les réparations doivent être effectuées par du personnel spécialisé. Les réparations non autorisées annulent la garantie. Eliminer en suivant les normes en vigueur. Du fait de leur longueur, le câble d'alimentation et le tube de connexion peuvent présenter des risques d'étranglement.

## INSTRUCTIONS POUR L'EMPLOI ET LE NETTOYAGE

Introduire la fiche dans la prise de courant correspondant à la tension de l'appareil.

Pour l'utilisation de l'ampoule avec ses accessoires, consulter le feuillet d'accompagnement.

Une fois l'application terminée, éteindre l'appareil et laver soigneusement les pièces utilisées.

4) Ne jamais laver l'appareil sous l'eau et ne pas l'immerger; pour son nettoyage, utiliser un chiffon légèrement mouillé avec un produit détergent (non abrasif).

5) Remplacement du filtre de recharge: soulever le petit couvercle porte-filtre (3) en faisant levier avec un tournevis plat comme illustré sur la figure 1a; détacher le filtre à remplacer et introduire celui de recharge comme illustré sur la figure 1b. Enfin, introduire le couvercle portefiltre (3) dans le siège spécial en le faisant bien adhérer à la surface.

Construit selon les réglementation EMC (EN60601-1-2)

Appareil avec emballage non protégé contre la pénétration de liquides.

Appareil non approprié à l'emploi en présence de mélange anesthésique inflammable avec air, oxygène, protoxyde d'azote.

### AVERTISSEMENTS IMPORTANTS

Cet appareil est un dispositif médical pour usage à domicile et doit être utilisé sous ordonnance. Il est nécessaire de l'utiliser comme indiqué dans le manuel d'instructions pour l'emploi. Il est important que le patient lise et comprenne les informations pour l'emploi et l'entretien de l'appareil. Contacter votre revendeur habituel pour toute information complémentaire.

Les enfants et les personnes handicapées doivent toujours utiliser l'appareil sous la surveillance d'un adulte ayant précédemment lu le manuel.

### CONTAMINATION BACTERIENNE

En présence de pathologies avec risques d'infection et contamination bactérienne est conseillé, l'emploi personnel des accessoires et de l'ampoule de nébulisation.



#### ELIMINATION

PROCEDURE D'ELIMINATION (Dir. 2012/19/UE-WEEE) Le symbole placé sur le fond de l'appareil indique la récolte séparée des appareils électriques et électroniques. A la fin de la vie utile de l'appareil, il ne faut pas l'éliminer comme déchet municipal solide mixte; il faut l'éliminer chez un centre de récolte spécifique situé dans votre zone ou bien le rendre au distributeur au moment de l'achat d'un nouveau appareil du même type et prévu pour les mêmes fonctions. Cette procédure de récolte séparée des appareils électriques et électroniques se réalise dans une vision d'une politique de sauvegarde, protection et amélioration de la qualité de l'environnement et pour éviter des effets potentiels sur la santé humaine dus à la présence de substances dangereuses dans ces appareils ou bien à un emploi non autorisé d'elles ou de leurs parties. Attention! Une élimination incorrecte des appareils électriques pourrait impliquer des pénalités.

D

### ANLEITUNGEN ZUR BEDIENUNG UND WARTUNG

JC-117 ist ein Gerät zum medizinischen Gebrauch von Pharmazeutika für die Behandlung von Organen und der Atemwege, das insbesondere zum Gebrauch im Hause konzipiert wurde.

JC-117 ist mit einem elektromagnetischen Kompressor aus Druckguß mit Diapumpe mit eingebautem Luftfilter ausgestattet, der regelmäßig (alle 70 Anwendungen) ausgetauscht werden muß. Das Gerät, das sich durch maximale Betriebssicherheit und eine robuste Bauweise auszeichnet und keine Schmierung erfordert, wurde nach den europäischen Richtlinien zur Betriebssicherheit von medizinischen Elektrogeräten gebaut (EN 60601-1; EN13544-1). JC-117 kann mit folgendem, von der Firma angebotenem Zubehör ausgestattet werden: Verstäuberampulle, Nasenstück, Mundstück, Maske für Erwachsene, (Kindermaske), Luftschlauch und Filter (3).

### ZU BEACHTEN:

- Schließen Sie das Gerät weder an Verlängerungskabel noch an Adapter an. Sorgen Sie dafür, daß das Netzkabel nicht mit heißen Flächen in Berührung kommt.

- Fassen Sie den Stecker nicht mit nassen Händen an; benutzen Sie das Gerät auf keinen Fall während Sie baden oder in der Dusche. Tauchen Sie das Gerät nicht in Wasser ein. Sollte das Gerät dennoch mit Wasser in Berührung kommen, so ziehen Sie sofort den Netzstecker. Versuchen Sie nicht, das Gerät aus dem Wasser zu nehmen, bevor Sie den Netzstecker gezogen haben. Wenn das Gerät ins Wasser gefallen ist, darf es nicht mehr benutzt werden, sondern muß dem Vertragshändler übergeben werden.

- Ziehen Sie nach jedem Gebrauch des Geräts immer den Netzstecker.

- Alle Reparaturen dürfen, um einen Verfall der Garantiebedingungen zu verhindern, nur von bevollmächtigtem Fachwerkstätten durchgeführt werden. Laut gültigen Vorschriften entsorgen. Das Netzkabel und der Verbindungsschlauch können aufgrund ihrer Länge eine Strangulationsgefahr darstellen.

### BEDIENUNGS- UND REINIGUNGSANLEITUNG

Stecken Sie den Stecker des Netzkabels in die Steckdose eines Stromnetzes mit der vorgeschriebenen Spannung.



Inbezug auf den Gebrauch der Ampulle und des bzgl. Zubehörs ist die Packungsbeilage einzusehen.

Schalten Sie das Gerät nach dem Gebrauch aus, und waschen Sie alle Teile, die mit der Medizin in Berührung gekommen sind, gründlich aus.

Das Gerät darf auf keinen Fall unter Wasser gehalten oder in Wasser eingetaucht werden; benutzen Sie zur Reinigung einen mit einem (nicht scheuernden) Reinigungsmittel leicht getränkten Lappen.

Ersetzen des Filters: unter Zuhilfenahme eines flachen Schraubenziehers wie in der Abbildung verdeutlicht den Filtereinsatzdeckel (3) anheben. Den zu ersetzenden Filter entfernen und den neuen mit Bezug auf Abb.

1b einsetzen. Zum Schluß des Filtereinsatzdeckel (3) aufsetzen und darauf achten, daß er glatt auf der Oberfläche aufliegt.

Entsprechend den EMC Bestimmungen (EN60601-1-2)

Das Gehäuse des Geräts ist nicht gegen ein Eindringen von Flüssigkeiten geschützt.

Das Gerät ist nicht für einen Einsatz in Präsenz von leicht entflammaren Mischungen von Anästhetika mit Luft, Sauerstoff oder Stickstoffoxydul geeignet.

## WICHTIGE HINWEISE

Das medizinische Gerät ist für den Hausgebrauch nach entsprechender ärztlicher Anweisung bestimmt. Es muß wie in der Bedienungsanleitung beschrieben eingesetzt werden. Es muß sichergestellt sein, daß der Patient die auf die Bedienung und die Wartung des Gerätes bezogenen Anleitungen gelesen und genau verstanden hat. Wenden Sie sich bei Fragen gleichwelcher Art an Ihren Vertragshändler. Kinder und invalide Personen dürfen das Gerät nur unter Aufsicht eines Erwachsenen gebrauchen, der die auf die Bedienung und die Wartung des Gerätes bezogenen Anleitungen gelesen und verstanden hat.

## KONTAMINATION DURCH MIKROBEN

Bei allen Krankheiten, bei denen ein Risiko der Entzündung oder Ansteckung durch Mikroben besteht, sollte sich die Benutzung der Zubehörteile und der Zerstäuberampulle auf nur eine Person beschränken (fragen Sie im Zweifelsfalle Ihren Arzt).



## ENTSORGUNG

ENTSORGUNGSVERFAHREN (RICHTLINIE 2012/19/Ue-Weee) Das Symbol auf dem Boden des Geräts gibt die getrennte Müllsammlung der elektrischen und elektronischen Ausrüstungen an. Am Ende der Lebensdauer vom Gerät es nicht als gemischter fester Gemeindefestfall, sondern es bei einem spezifischen Müllsammlungszentrum in Ihrem Gebiet entsorgen oder es dem Händler zurückgeben, wenn Sie ein neues Gerät desselben Typ mit denselben Funktionen kaufen. Diese Prozedur getrennter Müllsammlung der elektrischen und elektronischen Ausrüstungen wird im Hinblick auf eine zukünftige gemeinsame europäische Umweltschutzpolitik vorgenommen, welche darauf zielen wird, die Umwelt zu schützen und sichern, als auch die Umweltqualität zu verbessern und potentielle Wirkungen auf die menschliche Gesundheit wegen der Anwesenheit von gefährlichen Stoffen in diesen Vorrichtungen oder Missbrauch derselben oder von Teilen derselben zu vermeiden. Vorsicht! Die fehlerhafte Entsorgung von elektrischen und elektronischen Vorrichtungen könnte Sanktionen mit sich bringen.

E

## INSTRUCCIONES PARA EL USO Y MANTENIMIENTO

JC-117 es un producto para uso médico de fármacos, recomendados para el cuidado y como lenitivo de los órganos y de las vías respiratorias. Ideal para el uso doméstico.

JC-117 está dotado de un compresor de pistón con un filtro de aire incorporado sustituible periódicamente (cada 70 aplicaciones). Fiable, resistente y no necesita lubricación, ha sido construido en conformidad con las normas europeas actuales en lo referente a los criterios de construcción y seguridad de los aparatos eléctricos de uso médico (EN 60601-1; EN13544-1).

JC-117 puede estar dotado de los siguientes accesorios: Ampolla nebulizadora, nasal, boquilla, (mascarilla pediátrica), mascarilla para adultos, tubo para la conexión del aire, filtro (3).

## ADVERTENCIAS

No use nunca extensiones o adaptadores. Mantener el cable lejos de las superficies calientes. No maneje el enchufe con las manos mojadas y no use el producto mientras está bañándose o duchándose.

No debe sumergir nunca el producto en el agua. Si esto sucede, desconecte inmediatamente el enchufe. No extraiga ni toque el producto sumergido en el agua sin antes haber desconectado el enchufe de la toma de corriente. No vuelva a usar el producto después de haberlo extraído del agua. (Espáchelo inmediatamente donde su revendedor de confianza). Desconecte inmediatamente el enchufe después del uso.

Las reparaciones debe efectuarlas sólo el personal autorizado. Las reparaciones no autorizadas anulan la garantía. Demoler según las normas vigentes. El cable de alimentación y el tubo de acoplamiento pueden presentar un riesgo de estrangulación debido a su longitud.

## INSTRUCCIONES DE USO Y LIMPIEZA

Introduzca el enchufe en la toma de corriente correspondiente a la tensión del aparato. Para utilizar la ampolla con los correspondientes accesorios, consultar la hoja adjunta. Una vez terminada la aplicación apague el aparato y lave minuciosamente las partes que tienen medicamento.

No lave nunca el aparato bajo un chorro de agua o por inmersión; en el caso que desee limpiarlo use sólo un paño humedecido con detergente (no abrasivo). Sustitución del filtro de repuesto: levantar la tapita del portafiltros (3) haciendo palanca con un destornillador de punta plana como se muestra en la figura 1a. Sacar el filtro que se desea sustituir e introducir el de repuesto (véase la figura 1b). Por último, insertar la tapita del portafiltros (3) en su respectivo alojamiento haciendo que se adhiera correctamente a la superficie. Construido según las normativas EMC (EN60601-1-2).

El involucro del aparato no está protegido contra la penetración de líquidos. El aparato no es adecuado para el uso, en presencia de mezcla anestésica inflamable con aire, o con oxígeno o con protóxido de Nitrógeno.

## ADVERTENCIAS IMPORTANTES

El presente dispositivo médico es de uso doméstico y debe usarse bajo prescripción médica. Debe hacerse funcionar conforme con lo que se indica en el manual de instrucciones para el uso. Es importante que el paciente lea y comprenda las informaciones para el uso y el mantenimiento de la unidad. Póngase en contacto con su revendedor de confianza más cercano para cualquier información. Los niños y los inválidos deben usar siempre el aparato bajo la estricta vigilancia de un adulto que haya leído el presente manual.

## CONTAMINACIÓN MICRÓBICA

En el caso de patologías con riesgo de contaminación se aconseja un uso personal de los accesorios y de la ampolla nebulizadora (consulte siempre a su médico).



### ELIMINACIÓN DEL PRODUCTO

**PROCEDIMIENTO DE ELIMINACIÓN** (Dir.2012/19/Ue-RAEE) El símbolo colocado en el fondo del aparato indica la recogida separada de los equipos eléctricos y electrónicos. Al término de la vida útil del aparato, no eliminar como residuo municipal sólido mixto sino eliminarlo en un centro de recogida específico colocado en vuestra zona o entregarlo al distribuidor a la hora de comprar un nuevo aparato del mismo tipo y destinado a las mismas funciones. Este procedimiento de recogida separada de los equipos eléctricos y electrónicos se realiza con el propósito de una política del medioambiente comunitaria con objetivos de salvaguardia, defensa y mejoramiento de la calidad del medioambiente y para evitar efectos potenciales en la salud de los seres humanos debido a la presencia de sustancias peligrosas dentro de estos equipos o a un uso inapropiado de los mismos o de algunas de sus partes. Cuidado! Una eliminación no correcta de equipos eléctricos y electrónicos podría conllevar sanciones.

P

## INSTRUÇÕES DE USO E MANUTENÇÃO

O aerossol JC-117 é um produto para a utilização médica de remédios recomendados para tratar e lenir os pulmões e as vias respiratórias. Ideal para a utilização doméstica.

O produto é dotado dum compressor a pistão com um filtro de ar incorporado substituível periodicamente (cada 70 aplicações). Confiável, resistente e isento da lubrificação, é construído conforme às normas europeias atuais respeito aos critérios construtivos, para a segurança dos aparelhos de uso electromedical (EN 60601-1; EN13544-1).

O JC-117 é munido dos seguintes acessórios: ampola nebulizadora, aparelho para inalação nasal, boquilha, máscara para adultos, (máscara infantil), tubo de ligação de ar, filtro (3).

## ADVERTÊNCIAS

Não utilizar extensões ou adaptadores. Manter o cabo eléctrico longe de superfícies quentes.

Não manipular a ficha com as mãos molhadas e não utilizar o produto enquanto se toma banho ou duche.

Em nenhum caso o produto deve ser imerso em água. Caso isso aconteça, desligar imediatamente a ficha da tomada. Não extrair nem tocar o produto imerso na água antes de ter desligado a ficha da tomada. Não reutilizar o produto depois de ter-lo removido da água (enviar-lo imediatamente ao próprio vendedor de confiança). Desligar imediatamente a ficha da tomada depois da utilização. As reparações deve ser executadas só por técnicos autorizados. Reparações não autorizadas anulam a garantia. Fazer o descarte segundo as normas vigentes. Considerando a sua extensão, o cabo de alimentação bem como a mangueira de conexão poderão apresentar perigo de estrangulamento.

## INSTRUÇÕES DE USO E LIMPEZA

Inserir a ficha na tomada de corrente, correspondente à tensão do aparelho.

Para a utilização da ampola com os relativos acessórios, consultar o folheto anexo.

Depois da aplicação, apagar o aparelho e ocupar-se atentamente da limpeza das partes utilizadas.

Não lavar o aparelho debaixo de água ou por imersão; em caso de limpeza, utilizar só um pano humedecido com detergente (não abrasivo).

Substituição do filtro: levantar a tampa do filtro (3), utilizando como alavanca uma chave de parafuso de cabeça plana como mostrado na figura 1a; remover o filtro do vão e inserir aquele de substituição como mostrado na figura 1b. Afinal inserir a tampa do filtro no vão, para que seja aderente à superfície.

Aparelho conforme às normas EMC (EN60601-1-2).

Aparelho com invólucro não protegido contra a penetração de líquidos.

Aparelho não adequado à utilização com misturas anestésicas inflamáveis com ar, ou com oxigénio, ou com protóxido de nitrogénio.

### AVVERTÊNCIAS IMPORTANTES

Este é um dispositivo médico para a utilização doméstica e portanto deve ser utilizado com prescrição médica. Deve ser utilizado conforme as instruções indicadas neste manual de uso. É importante que o utilizador leia e perceba as informações para uma correcta utilização e manutenção do aparelho. Consultar o próprio vendedor de confiança mais vizinho para qualquer questão.

As crianças e os deficientes devem utilizar o aparelho sempre com uma atenta supervisão de um adulto que tenha lido este manual.

### CONTAMINAÇÃO POR MICRÓBIOS

Em presença de doenças com riscos de infecção e contaminação por micróbios é aconselhável uma utilização pessoal dos acessórios e da ampola nebulizadora (consultar sempre o próprio médico).



### ELIMINAÇÃO

PROCEDIMENTO DE ELIMINAÇÃO (Dir. 2012/19 / Ue-WEEE). O símbolo na parte inferior do dispositivo indica a inutilização separada de equipamentos eléctricos e electrónicos dos restantes detritos domésticos. No final da vida útil do aparelho, não deverá colocar em conjunto com o lixo doméstico; deverá depositá-lo num local específico de recolha na sua área de residência ou devolvê-lo ao distribuidor, em caso de aquisição de novo dispositivo com funcionalidades semelhantes. Este procedimento de inutilização separada de aparelhos eléctricos e electrónicos é desenvolvido por uma política Europeia que aponta para a salvaguarda, proteção e melhoria da qualidade do ambiente, bem como a prevenção de potenciais efeitos nocivos na saúde humana causados pela presença de substâncias perigosas ou má utilização das mesmas. Atenção! Uma inutilização incorrecta de equipamento eléctrico e electrónico poderá implicar multas.

### SPECIFICHE TECNICHE/TECHNICAL DATA/CARACTERISTIQUES TECHNIQUES TECHNISCHE KENNDATEN/ESPECIFICACIONES TÉCNICAS/CARACTERÍSTICAS TÉCNICAS

**Elettrocompressore pistone con protettore termico/Piston electrocompressor with thermal cut - out/  
Electrocompresseur piston avec protection thermique/Elektro-Kolbenverdichter mit Überhitzungsschutzschalter/  
Electrocompresor con pistón con protector térmico/Electrocompressor a pistão com protector térmico.**

Voltaggio Nominale: Vedi etichetta dati - Nominal voltage: see data label - Voltage nominal : voir l'etiquette des donnees - Nennspannung: siehe typenschild - Voltaje nominal: ver etiqueta de datos/Voltage Nominal: Ver placa dados.

Dimensioni:/Dimensions:/Dimensions:/Abmessungen:/Dimensiones./Dimensões: 206x168x126 mm

Peso:/Weight:/Poids:/Gewicht:/Peso:/Peso: 1,5 Kg approx.

Uso temporaneo: 20/40 min. I/O / Temporary use 20/40 min. I/O / Emploi temporaire 20/40 min. I/O / Vorübergehender Gebrauch: 20/40 min. I/O / Uso temporário: 20/40 min. I/O / Uso temporário: 20/40 min. I/O

Dauerbetrieb getestet / Cabezal para uso continuo / Aparelho para Utilização continua

MDD 93/42/EEC - Classe di rischio: IIa/Class of risk: IIa/Classe de risque: IIa/Risikoklasse: IIa/Clase de riesgo: IIa/Classe de risco: IIa

Pressione massima/Maximum pressure/Pression maximale/Maximal Druck/Presión máxima/Pressão máxima: 185 kPa

Portata d'aria:/Air flow:/Débit d'air:/Luftdurchsatz:/Caudal del aire:/Capacidade de ar: 10 lt/min

Rumorosità:/Noise level:/Niveau de bruit:/Betriebsgeräusch:/Ruido:/Ruídos: 58 dBA (EN13544-1)

Nebulizzazione / Neb rate / Temps de nebulisation/Zerstäubungsdauer/Tiempo de nebulización/Nebulização: 0,35 ml/min (con soluzione NaCl 0.9%)

Prestazioni EN13544-1: Vedi foglio aggiuntivo Nebulizzatore - Performance: see extra nebuliser sheet - Performances: voir le feuillet annexe au nebuliseur - Leistung: siehe merkblatt der sprühflasche - Prestaciones: ver hoja adicional nebulizador - Prestações: Ver folheto anexo Nebulizador.

Pressione d'esercizio/Operating pressure/Pression d'exercice/Betriebsdruck/Presión de funcionamiento/ Pressão de exercício: 70 kPa (0.7 bar)

Flusso operativo/ Operating flow/Flux a l'ampoule/Fluss aus der Flasche/Flujo en la ampolla/Fluxo operativo: 5 lt/min

MMAD: 2,61 µm

GSD: 2,75

Aerosol output: 143 µl

Output rate: 87 µl/min

## Simbologia - Symbols - Symbolique - Verwendete symbole - Simbología - Símbolos



Apparecchio di classe II/Class II/Appareil de classe II/Schutzklasse II/Aparato de clase II/Aparelho da classe II



Tenere all'asciutto / Keep dry / Trocken halten / Garder au sec / Manter seco / Manter em local seco



Apparecchio di tipo BF / Type BF device / Appareil de type BF / Geräteyp BF / Aparato de tipo BF / Dispositivo tipo BF



Attenzione controllare le istruzioni d'uso/Instructions have to be followed up with care/Attention : contrôler le mode d'emploi/Achtung: Halten Sie sich genau an die vorliegenden Bedienungsanleitungen/ Atención: Controlar las instrucciones de uso/Cuidado: controlar las instrucciones de uso



Interruttore spento/Switch "OFF"/Interrupteur éteint/Ein-Ausschalter ausgeschaltet/Interruptor apagado/ Interruptor apagado



Interruttore acceso/Switch "ON"/Interrupteur allumé Ein-Ausschalter eingeschaltet/Interruptor encendido/ Interruptor ligado



Corrente alternata/Alternating current/Courant alternatif/Wechselstrom/Corriente alterna/Corrente alternada



Non utilizzare l'apparecchio mentre si fa il bagno o la doccia/Never use the unit while having a bath or shower/Ne pas utiliser l'appareil pendant le bain ou la douche/Das Gerät darf nicht während des Badens oder in der/No utilizar el aparato mientras se hace el baño o la ducha/Não utilizar o produto enquanto se toma banho ou duche.



Il JC-117 è conforme alla direttiva europea 93/42/CEE concernente i dispositivi medici, quindi a tutte le normative europee applicabili. / The JC-117 conforms with the European directive 93/42/CEE dealing with medical devices, and to all the applicable European regulations. / Le JC-117 est conforme à la Directive européenne 93/42/CEE qui concerne les dispositifs médicaux, donc à toutes les normes européennes applicables. / Der Blutdruck- und Pulsmesser JC-117 entspricht der europäischen 93/42/CEE Norm bezüglich ärztlicher Richtlinien. Folglich kann das JC-117 allen europäischen Normen zugeordnet werden. / El JC-117 ha sido realizado conforme a la directiva europea 93/42/CEE concerniente a los dispositivos médicos, y por lo tanto a todas las normativas europeas aplicables / O JC-117 é construído conforme à norma Europeia 93/42/CEE respeito aos dispositivos médicos, é portanto conforme a todas as normas aplicáveis autenticado.

### Condizioni di esercizio/Operating requirements/Conditions d'exercice/Betriebsbedingungen/ Condiciones de funcionamiento/Condições de exercício:

- temperatura:/Temperature/température/Betriebstemperatur/Temperatura/temperatura: min. 10°C; máx 40°C
- umidità aria:/Air humidity/humidité air/Luftfeuchtigkeit/Humedad del aire/humidade ar: min. 10%; máx 95%

### Condizioni di conservazione/Storage requirements/Conditions de conservation/Lagerbedingungen/ Condiciones de conservación/ Condições de conservação:

- temperatura:/Temperature/température/Betriebstemperatur/Temperatura/temperatura: min. -25°C; máx 70°C
- umidità aria:/Air humidity/humidité air/Luftfeuchtigkeit/Humedad del aire/humidade ar: min. 10%; máx 95%

## إرشادات الاستخدام والصيانة

نيبيولايزر جوي كير (JC-117) هو جهاز لمعالجة وتخفيف أمراض الجهاز التنفسي، وهو مصمم أساساً للاستخدام المنزلي .  
تم تجهيز JC-117 مع مكبس ضاغط قوي لا يحتاج للتزييت. ويشمل وحدة فلتر الهواء لاستبدالها بشكل دوري (كل ٧٠  
إستخدام تقريباً). لقد تم تصميم نيبولايزر جوي كير طبقاً لمعايير التصنيع الأوروبي الحالي ومعايير السلامة للأجهزة  
الكهروطبية  
يتم توفير JC-117 مع الملحقات التالية : وحدة الجهاز - أنبوب الهواء - القطعة الفمية-القطعة الأنفية-قناع للأطفال -قناع الكبار -  
فلتر

## إجراءات الحماية

- لا تستخدم سلك توصيل أو محول كهربائي آخر غير الأصلي. والحفاظ على السلك بعيداً عن الأسطح الساخنة.
- لا تتعامل مع قابس الكهرباء بأيدي مبللة، ولا تستخدم المنتج عند الاستحمام. ولا تغمس الوحدة في المياه. في حالة حدوث ذلك، افصل الكهرباء فوراً. ولا تلمس الجهاز الذي سقط في المياه. افصل الكهرباء أولاً. بتم قم بإزالة الجهاز من المياه، لا تستخدم الجهاز مرة أخرى إلا بعد الرجوع لمركز خدمة العملاء والصيانة.
- احرص دائماً على فصل سلك الكهرباء مباشرة بعد الاستخدام.
- اتباع الأنظمة المعمول بها للتخلص منها
- ونظراً لطول سلك الطاقة والاتصال فهو يشكل خطراً الخنق.

## تعليمات الاستخدام والتنظيف

- قم بتوصيل سلك الطاقة بمكبس التيار الكهربائي الموافق لجهد الوحدة.
- لاستخدام الجهاز وملحقاته، راجع الورقة الإضافية.
- عند الانتهاء من الاستخدام، قم بتنظيف الملحقات بعناية.
- لا تغسل الجهاز تحت الماء الجاري و لا تغرقه في المياه. امسحه فقط بقطعة قماش مبللة باستخدام المنظفات بشكل معتدل. ولا تستخدم المنظفات القوية.
- استبدال الفلتر: رفع دعم غطاء الفلتر (٣) إما بمفك كما هو موضح في الشكل A١. افصل الفلتر ليحل محله آخر جديد كما هو موضح في الشكل B١.
- أخيراً، ألق الغطاء (٣) مرة أخرى جيداً
- الجهاز ليس مضاد للماء
- لا ينبغي أن تستخدم الجهاز في وجود خليط مخدر قابل للاشتعال مع الهواء، أو الأكسجين أو أكسيد النيتروز.

## إجراءات مهمة للحماية

هذا الجهاز جهاز طبي يستخدم فقط بناء على وصفة طبية ليتم تشغيلها وفقا لهذا الدليل. من المهم أن المريض يقرأ ويفهم المعلومات المقدمة للاستخدام من الوحدة. يرجى الاتصال بخدمة العملاء للإستفسار عن أي شيء.

يجب على الأطفال وكبار السن دائما استخدام الجهاز تحت إشراف البالغين بعد قراءة هذا الدليل.

## التلوث الميكروبي

في حالة وجود أمراض مع خطر العدوى والتلوث الميكروبي، يجب استخدام الجهاز استخدام شخصي فقط بعد استشارة الطبيب



**التخلص من الجهاز** (ديبر ١٩/٢٠١٢ / UE-WEEE) هذا الرمز على الجزء السفلي من الجهاز يشير إلى فصل مجموعة من المعدات الكهربائية والإلكترونية. في نهاية عمر الجهاز، لا تتخلص منه مع النفايات البلدية الصلبة المختلطة، ولكن قم بإرساله إلى مركز جمع محدد موجود في منطقتك أو إعادته إلى الموزع، عند شراء جهاز جديد من نفس النوع ليستخدم نفس الاستخدام. ويتم هذا الإجراء من جمع منفصل للأجهزة الكهربائية والإلكترونية طبقا لسياسة البيئية الأوروبية التي تهدف إلى حماية وتحسين البيئة وكذلك تجنب التأثيرات المحتملة على صحة الإنسان نتيجة لوجود المواد الخطرة في مثل هذه المعدات أو إلى الاستخدام غير السليم للجهاز أو أجزاء منه.

تحذير! أي تصرف خاطئ من المعدات الكهربائية والإلكترونية قد يعرضك للمسائلة القانونية.

## البيانات الفنية

مكبس بيبستون الكهربي بالقطع الحرارية

الجهود الاسمي: انظر شريط البيانات

الأبعاد: ٢٠٦x168x126mm

الوزن: ١.٥ كلغ تقريبا.

استخدام المؤقت: ٤٠/٢٠ دقيقة / 0

MDD / 93/42 EEC

أقصى ضغط: ١٨٥ كيلو باسكال

تدفق الهواء: ١٠ لتر / دقيقة

مستوى الضوضاء: ٥٨ ديسيبل (EN13544-1)

معدل نبراسكا: ٠.٣٥ مل / دقيقة (يخدع ٠.9 NaClO3 / %)

الأداء: انظر الورقة إضافية

ضغط التشغيل: ٧٠ كيلو باسكال (٠.٧ bar)

تدفق التشغيل: ٥ لتر / دقيقة

متوسط قطر الجزيء: ٢٠٦١ ميكروز

GSD: 2.75

الهباء الجوي الناتج: ١٤٣ ميكرو لتر

الانتاج التقييم: ٨٧ ميكرو لتر / دقيقة

## الرموز

جهاز من الفئة الثانية	
الجهاز من نوع بي أف	
أحفظه في مكان جاف	
المحول موقوف	
المحول موصول	
تيار موحد	

لا تستخدم الجهاز أثناء القيام بحمام أو الدش.

JC-117 يتوافق مع التوجيه الأوروبي ٤٢/٩٣ / CEE في التعامل مع الأجهزة الطبية، وجميع الأنظمة الأوروبية المعمول بها.  0434

درجة الحرارة المناسبة لتشغيله - : الحد الأدنى. ١٠ درجة مئوية؛ الحد الأقصى ٤٠ درجة مئوية

الرطوبة الجوية: الحد الأدنى. ١٠٪. الحد الأقصى ٩٥٪

درجة الحرارة المناسبة للتخزين : الحد الأدنى. -٢٥ °C؛ الحد الأقصى ٧٠ درجة مئوية،

الرطوبة الجوية: الحد الأدنى. ١٠٪. الحد الأقصى ٩٥٪

# NEBJET

# JOYCARE®

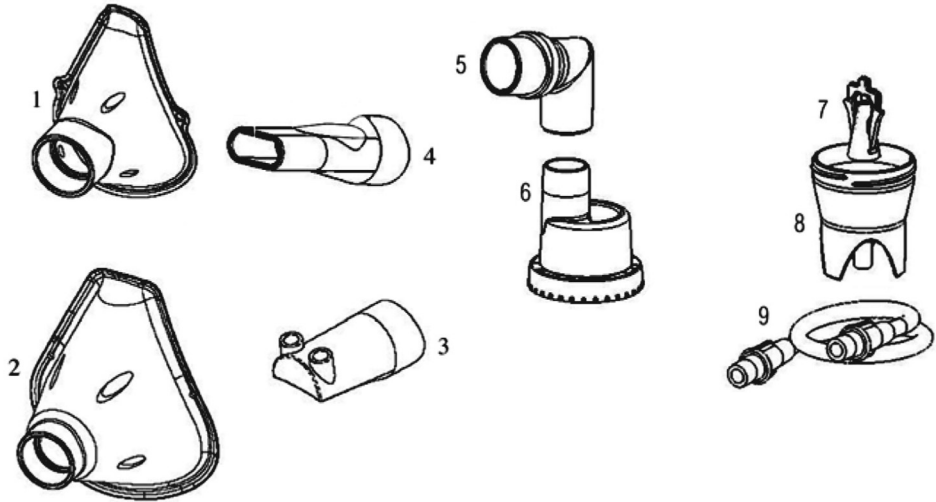

**I**

- 1 - Maschera Pediatrica\*
- 2 - Maschera Adulti
- 3 - Forcella Nasale
- 4 - Boccheruola
- 5 - Connettore accessori
- 6 - Top ampolla
- 7 - Ugello di Nebulizzazione
- 8 - Fondo ampolla
- 9 - Tubo Aria

**E**

- 1 - Máscara Pediátrica \*
- 2 - Máscara para Adultos
- 3 - Horquilla nasal
- 4 - Boquilla
- 5 - Conector de accesorios
- 6 - Parte superior de la ampolla
- 7 - Tobera de Nebulización
- 8 - Fondo de la ampolla
- 9 - Tubo del aire

**GB**

- 1 - Paediatric Mask\*
- 2 - Adult mask
- 3 - Nosepiece
- 4 - Mouthpiece
- 5 - Connection for accessories
- 6 - Nebulizer Top
- 7 - Nebulization Nozzle
- 8 - Nebulizer Tank
- 9 - Air Tube

**P**

- 1 - Máscara Infantil
- 2 - Máscara Adultos
- 3 - Aparelho para inalação nasal
- 4 - Boquilla para inalação oral
- 5 - Conector acessórios
- 6 - Top ampola
- 7 - Tubo de Nebulização
- 8 - Fundo ampola
- 9 - Tubo Ar

**F**

- 1 - Masque pédiatrique \*
- 2 - Masque pour adultes
- 3 - Embout nasal
- 4 - Embout bucca
- 5 - Connecteur des accessoires
- 6 - Top de l'ampoule
- 7 - Buse de nébulisation
- 8 - Fond de l'ampoule
- 9 - Tuyau de l'air

**D**

- 1 - Maske für Erwachsene \*
- 2 - Maske für Kinder
- 3 - Nasenstück
- 4 - Mundstück
- 5 - Zubehöranchluss
- 6 - Zerstäuberoberteil
- 7 - Zerstäuberdüse
- 8 - Zerstäuberunterteil
- 9 - Luftschlauch

**العربية**

- ١ - قناع للأطفال
- ٢ - قناع للكبار
- ٣ - قطعة أنفية
- ٤ - قطعة فموية
- ٥ - وصلة للملحقات
- ٦ - قمة الجهاز
- ٧ - مدخل أنبوب الهواء
- ٨ - تانك الجهاز
- ٩ - أنبوب الهواء

\* optional



TECHNICAL SPECIFICATIONS AS PROVIDED BY EN13544-1

Granulometry analysis

Results of measurements series with NEBJET nebulizer in compliance with EN 13544-1

Operating Flow l/min	Fill Volume ml	MMAD $\mu\text{gm}$	GSD
5	2,5ml 2,5%NaF	2,61	2,75
7,5	2,5ml 2,5%NaF	2,03	2,97

MMAD = Mass Median Aerodynamic Diameter

GSD = Geometric Standard Deviation

Output Specification

Results of INHALATION SIMULATOR measurements with NEBJET nebulizer in compliance with EN 13544-1

Operating Flow l/min	Fill Volume ml	Output $\mu\text{gl}$	Output Rate $\mu\text{gl}/\text{min}$
5	2ml 1%NaF	143	87
7,5	2ml 1%NaF	187	120

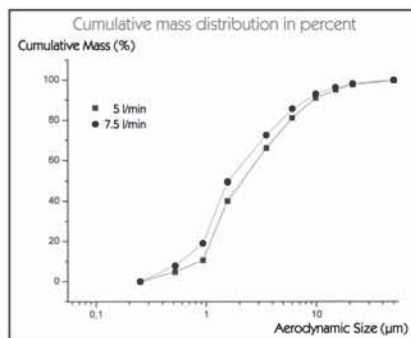

## I INDICAZIONI GENERALI

Realizzato in conformità alle più recenti normative NEBJET è uno Dispositivo Medico (Classe di Rischio IIa – Direttiva Dispositivi Medici 93/42/EEC) estremamente efficiente nell'applicazione di terapie mediche somministrabili previo nebulizzazione aerosolica.

### Indicazioni di sicurezza

- Si consiglia l'applicazione monopaziente del dispositivo
- In presenza di rischi di infezione e contaminazione microbica, se ne consiglia un uso personale (consultare sempre il proprio medico)
- Il dispositivo deve essere utilizzato solo con apparecchi compressori per aerosolterapia conformi alle normative vigenti e che ne prevedono l'uso sul manuale istruzioni
- Dispositivo non adatto per anestesia e ventilazione polmonare
- Il dispositivo deve essere utilizzato solo con gli accessori originali indicati sul manuale istruzione
- Le informazioni inerenti la connessione e l'uso abbinato ai dispositivi per aerosolterapia sono riportate nelle istruzioni d'uso degli apparecchi stessi. Seguire sempre le istruzioni e le indicazioni di sicurezza contenute nei manuali istruzioni dei dispositivi aerosol che ne prevedono l'uso
- Utilizzare sempre il dispositivo e i suoi accessori seguendo le raccomandazioni del proprio medico. Utilizzare esclusivamente specialità medicinali prescritte dal proprio medico somministrandole secondo le modalità indicate da quest'ultimo
- Non utilizzare il dispositivo al di fuori della destinazione d'uso per cui è previsto, ovvero Nebulizzatore per aerosolterapia. Il produttore non è responsabile per un uso improprio
- Il dispositivo non è fornito in confezione sterile; eseguire sempre le operazioni di pulizia e disinfezione prima e dopo ogni utilizzo
- Il dispositivo contiene componenti di ridotte dimensioni che possono essere rimossi e facilmente ingeriti. L'utilizzo da parte di minori e disabili richiede quindi la presenza di un adulto con piene facoltà mentali. Non lasciare incustodito il dispositivo in luoghi facilmente accessibili da minori e disabili
- Conservare in luogo asciutto e pulito, al riparo da luce, fonti di calore ed agenti atmosferici. Smaltire il dispositivo come da normative vigenti.

### Indicazioni per la preparazione e messa in funzione del dispositivo

Il dispositivo non è sterile, per cui prima di utilizzarlo procedere con le operazioni di pulizia e disinfezione indicate al paragrafo specifico. Per inserire il medicinale stringere il

fondo del nebulizzatore e ruotare in senso antiorario il Top nebulizzatore sino a sganciarlo. Estrarre il top ed inserire la quantità di medicinale prescritta dal medico nel fondo del nebulizzatore.

**ATTENZIONE:** Nel caso di un riempimento eccessivo, svuotare il nebulizzatore, pulirlo e ripetere l'operazione. Una volta inserito il farmaco, avvitare nuovamente il top sul fondo, quindi inserire il raccordo accessori sulla parte superiore del nebulizzatore e connettere a quest'ultimo l'accessorio prescritto dal medico. Connettere saldamente un estremo del tubo di alimentazione aria all'ampolla e l'altro all'apparecchio compressore per aerosolterapia. Accendere il compressore per avviare il trattamento.

**ATTENZIONE: NON INALARE MAI IN POSIZIONE ORIZZONTALE. NON INCLINARE IL NEBULIZZATORE OLTRE 60°.**

### Indicazioni per la pulizia del dispositivo

Al termine di ogni utilizzo procedere con la pulizia di tutti i componenti del nebulizzatore eliminando residui di medicinale ed eventuali depositi di sporcizia. Trattare il nebulizzatore e le sue parti come sotto indicato, ad eccezione del tubo alimentazione aria. In caso di applicazione su altro paziente o in caso di sporcizia sostituire il tubo. Pulire i componenti (ad eccezione del tubo aria) sotto acqua calda (max 60°C) di rubinetto per circa 5 minuti aggiungendo eventualmente una quantità minima di detergente (seguire le indicazioni di dosaggio e limitazione d'uso fornite dal produttore del detergente). Sciacquare abbondantemente, rimuovere l'eccesso d'acqua e lasciare asciugare in aria in un luogo pulito. E' possibile disinfectare nebulizzatore ed accessori (ad eccezione del tubo aria) con disinfectanti chimici, facilmente reperibili in farmacia e adatti all'uso su materiali plastici (Milton®<sup>®</sup>, Amuchina®<sup>®</sup> etc.). Seguire le istruzioni, indicazioni di dosaggio e limitazione d'uso fornite dal produttore del disinfectante.

Tutte le parti del nebulizzatore possono essere sterilizzate a vapore (ad eccezione del tubo aria e delle maschere) a 121°C (20 min.) o 134°C (7 min.) (EN554/ISO11134). L'imballaggio sterile deve essere conforme alla EN868/ISO11607 ed essere idoneo alla sterilizzazione a vapore. Al termine della sterilizzazione lasciare sempre raffreddare il dispositivo e le sue parti a temperatura ambiente prima dell'uso. Non ripetere consecutivamente il ciclo di sterilizzazione sul dispositivo caldo.

### Vita utile del dispositivo

Si consiglia la sostituzione del nebulizzatore NEBJET dopo max 100 - 120 applicazioni o dopo circa 20 cicli di Sterilizzazione.

Condizioni di stoccaggio e trasporto Temperatura di stoccaggio e trasporto: Perc. Umidità di stoccaggio e trasporto:	- 20°C (-4°F) ÷ +70°C (158°F) 5% ÷ 95% RH	
Dati tecnici di funzionamento		
Flusso minimo al nebulizzatore	5 l/min	+/- 10%
Press operativa relativa	60 kPa (0.6 bar, 8.7psi)	+/- 10%
Flusso max al nebulizzatore	7.5 l/min	+/- 10%
Press operativa relativa	150 kPa (1.5 bar, 21.75psi)	+/- 10%
Volume min di riempimento	2 ml	
Volume max di riempimento 1	2 ml	



Leggere attentamente le istruzioni per l'uso



NEBJET è conforme alla direttiva europea 93/42/CEE concernente i dispositivi medici, quindi a tutte le normative europee applicabili.

## GB GENERAL INFORMATION

Designed and created in accordance with the latest standards, NEBJET is an Medical Device (Risk Class IIa - MDD 93/42/EEC) device highly efficient in medical therapies administered by means of aerosol nebulization.

### Safety Warnings

- A single-patient use is recommended
- The device should be used only with compressor nebulizers for aerosoltherapy that comply with standards in force and whose use is indicated in the instruction manual
- Device not suitable for anaesthesia and lung ventilation
- The device should be used only with original accessories shown in this manual
- Information concerning connection and use with devices for aerosoltherapy are shown in the instruction manual of the devices. Always observe instructions and safety warnings as indicated in the instruction manuals of the devices for aerosoltherapy
- Use the device and its accessories as your doctor's recommendations
- Use medications prescribed by your doctor according to his indications
- Do not use the device for other use than Nebulizer for Aerosoltherapy. Manufacturer will not be held responsible for inappropriate use of the device
- The device does not come in sterile pack; always carry out cleaning and sterilization operations before and after each treatment. When using the device follow ordinary hygiene and cleaning precautions, (wash your hands and carry out cleaning operations as described in the specific section of this manual)
- The device has small components which might be removed and easily swallowed. Use by minors and disabled people require presence of an adult with his facilities. Do not leave the device unattended in places easily accessible by minors and disabled people
- Always store the device in a dry and clean place far from light, heat and weather
- Dispose of device as provided by standards in force
- In presence of pathologies with microbial contamination and infection hazard a singlepatient use of accessories and nebulizer is recommended (always consult your doctor)

How to prepare and to operate the device

The device is not sterile. Before use carry out cleaning and

disinfection operations as described in the specific section to pour the medication rotate the nebulizer top counter clockwise and remove it. For the quantity of medication prescribed by your doctor into the nebulizer tank. **IMPORTANT:** In case you do so, empty the nebulizer, clean it thoroughly and proceed with new filling. When medication has been poured, connect the nebulizer top onto the tank, rotate clockwise and insert the accessory prescribed by your doctor into the nebulizer top. Firmly connect one end of the air tube to the nebulizer and the other end to the air outlet on the compressor nebulizer for aerosoltherapy. Start the compressor for treatment to begin.

**IMPORTANT: NEVER INHALE IN HORIZONTAL POSITION. NEVER BEND THE NEBULIZER OVER 60°.**

### Cleaning instruction

After each treatment clean thoroughly each component of the nebulizer removing medication residuals and possible impurities. Clean each component as described here below except the air tube which -in case of treatment to a new patient or in case of impurities should be replaced. Wash all components (except air tube) under tap warm water (max 60 °C ) for about five minutes adding if necessary a small quantity of detergent following dosage and use limitations as provided by detergent manufacturer. Rinse thoroughly making sure that all deposits are washed away and let dry. All nebulizer components can be disinfected (except air tube) with chemical disinfectants following dosage and use limitations as provided by disinfectant manufacturer . They are usually available at pharmacy shops (Milton®, Amuchina® etc.). All nebulizer components can be heat steam sterilized (except air tube and masks) to 121°C (20 min.) or 134°C (7 min.) (EN554/ISO11134). The Sterilisation packaging must be conform to EN868/ISO11607 and be suitable for steam sterilisation. After sterilization always let all nebulizer components cool down to ambient temperature before use. Do not repeat sterilization cycle when nebulizer components are still warm.

### Nebulizer life

It is advisable replace NEBJET nebulizer after some 100 to 120 treatments on single patient or after about 20 sterilization cycles

Storage and transportation conditions		
Storage and transportation temperature:	- 20°C (-4°F) ÷ +70°C (158°F)	
Storage and transportation humidity percentage:	5% ÷ 95% RH	
WORKING TECHNICAL FEATURES		
Operating Minimum flow	5 l/min	+/- 10%
Operating pressure	60 kPa (0.6 bar, 8.7psi)	+/- 10%
Operating Max flow	7.5 l/min	+/- 10%
Operating pressure	150 kPa (1.5 bar, 21.75psi)	+/- 10%
Min. capacity	2 ml	
Max. capacity	2 ml	



Read carefully instructions for use



NEBJET conforms with the European directive 93/42/CEE dealing 0434 with medical devices, and to all the applicable European regulations.

## F INDICATIONS GÉNÉRALES

Réalisé conformément aux normes les plus récentes, NEBJET est un appareil médical (Classe de risque IIa – Directive Appareils médicaux 93/42/EEC) extrêmement efficace dans l'application de thérapies médicales qui peuvent être administrées comme nébulisation aérosolique.

### Indications de sécurité

- On conseille l'application de l'appareil à un seul patient
- En présence de risques d'infection et de contamination microbienne, on conseille qu'il soit utilisé par une seule personne (il faut toujours consulter son médecin)
- L'appareil doit être utilisé seulement avec des appareils compresseurs pour aérosolthérapie conformes aux normes en vigueur et qui en prévoient l'utilisation sur le mode d'emploi
- Appareil non adapté pour l'anesthésie et la ventilation pulmonaire
- L'appareil doit être utilisé seulement avec les accessoires d'origine indiqués sur le mode d'emploi
- Les informations inhérentes au branchement et à l'utilisation accouplée aux appareils pour aérosolthérapie sont mentionnées dans le mode d'emploi des appareils eux-mêmes. Il faut toujours suivre les instructions et les indications de sécurité contenues dans les modes d'emploi des appareils aérosol qui en prévoient l'usage
- Il faut toujours utiliser l'appareil et ses accessoires en suivant les recommandations de son médecin. Utiliser exclusivement les spécialités médicales prescrites par son médecin en les administrant selon les modalités indiquées par ce dernier
- Ne pas utiliser l'appareil en dehors de la destination d'emploi pour lequel il a été prévu, c'est-à-dire nébuliseur pour aérosolthérapie. Le fabricant n'est pas responsable en cas d'usage impropre
- L'appareil n'est pas fourni en confection stérile; il faut toujours effectuer les opérations de nettoyage et de désinfection chaque fois qu'on l'emploie avant et après l'utilisation
- L'appareil contient des composants de dimensions réduites qui peuvent être enlevés et absorbés facilement. L'utilisation de la part des enfants et des personnes handicapées nécessite par conséquent la présence d'un adulte ayant ses pleines facultés mentales. Ne pas laisser l'appareil non gardé dans des endroits facilement accessibles par des enfants et des personnes handicapées
- Le conserver dans un endroit sec et propre, à l'abri de la lumière, des sources de chaleur et des agents atmosphériques. Eliminer l'appareil en suivant les normes en vigueur.

Indications pour la préparation et la mise en marche de l'appareil

L'appareil N'EST PAS STÉRILE, c'est pourquoi, il faut effectuer les opérations de nettoyage et de désinfection indiquées dans le paragraphe spécifique avant de l'utiliser.

Pour insérer le médicament, il faut serrer le fond du nébuliseur et faire tourner le top du nébuliseur dans le sens contraire des aiguilles d'une montre jusqu'à ce qu'on le décroche. Extraire le top et insérer la quantité de médicament prescrite par le médecin dans le fond du nébuliseur.

ATTENTION: Au cas où l'on aurait rempli excessivement, vider le nébuliseur, le nettoyer et répéter l'opération. Une fois que le produit pharmaceutique a été inséré, visser de nouveau le top sur le fond, puis insérer le raccord des accessoires sur la partie supérieure du nébuliseur et relier l'accessoire prescrit par le médecin à ce dernier. Relier fortement une extrémité du tuyau d'alimentation de l'air à l'ampoule et l'autre à l'appareil compresseur pour aérosolthérapie. Allumer le compresseur pour commencer le traitement.

ATTENTION: NE JAMAIS INHALER DANS LA POSITION HORIZONTALE. NE PAS INCLINER LE NEBULISSEUR AU DELA DE 60°

### Indications pour le nettoyage de l'appareil

A la fin de chaque utilisation, effectuer le nettoyage de tous les composants du nébuliseur en éliminant les résidus de médicament et d'éventuels dépôts de saleté. Traiter le nébuliseur et ses parties comme cela est indiqué ci-dessous, sauf le tuyau d'alimentation de l'air. Au cas où l'on effectuerait l'application sur un autre patient ou au cas où il y aurait des saletés, substituer le tuyau. Nettoyer les composants (sauf le tube de l'air) sous de l'eau chaude (max 60°C) du robinet pendant 5 minutes environ en ajoutant éventuellement une quantité minimale de produit détergent (suivre les indications de dosage et de limitation d'emploi fournies par le fabricant du détergent). Rincer abondamment, enlever l'excès d'eau et laisser sécher à l'air dans un endroit propre. On peut désinfecter le nébuliseur et les accessoires (sauf le tuyau de l'air) avec des désinfectants chimiques que l'on peut trouver facilement en pharmacie et adaptés à l'emploi sur des matières plastiques (Milton®, Amuchina® etc.). Suivre les instructions, les indications de dosage et de limitation d'emploi fournies par le fabricant du désinfectant. Toutes les parties du nébuliseur peuvent être stérilisées à la vapeur (sauf le tube de l'air et les masques) à 121°C (20 minutes) ou 134°C (7 minutes) (EN554/ISO11134). L'emballage de stérilisation doit correspondre à la EN868/ISO11607 et être adapté à la stérilisation à la vapeur. A la fin de la stérilisation, il faut toujours laisser refroidir l'appareil et ses parties à la température du milieu avant de l'utiliser. Ne pas répéter consécutivement le cycle de stérilisation sur l'appareil encore chaud.

### Vie utile de l'appareil

On conseille de substituer le nébuliseur NEBJET après 100 - 120 applications au maximum ou après environ 20 cycles de stérilisation.

Conditions de stockage et de transport Température de stockage et de transport: Pourc. humidité de stockage et de transport	- 20°C (-4°F) ÷ +70°C (158°F) 5% ÷ 95% RH	
Données techniques de fonctionnement		
Flux minimal au nébuliseur	5 l/min	+/- 10%
Pression opérationnelle relative	60 kPa (0.6 bar, 8.7psi)	+/- 10%
Flux maximal au nébuliseur	7.5 l/min	+/- 10%
Pression opérationnelle relative	150 kPa (1.5 bar, 21.75psi)	+/- 10%
Volume min de remplissage	2 ml	
Volume max de remplissage	2 ml	



Lire attentivement le mode d'emploi



NEBJET est conforme à la Directive européenne 93/42/CEE qui concerne les dispositifs médicaux, donc à toutes les normes européennes applicables.

## D ALLGEMEINE HINWEISE

NEBJET, ein medizinisches Gerät der Gefährdungsklasse IIa (Richtlinie für medizinische Geräte 93/42/CEE), das den neuesten Bestimmungen und Normen entspricht, ist ein äußerst leistungsfähiges Gerät für die Anwendung ärztlicher Inhalationstherapien mit Aerosol.

### Sicherheitshinweise

- Es wird empfohlen, das Gerät nur für einen Patienten zu verwenden
- Bei Infektionsgefahr und Kontamination durch Mikroorganismen ist immer ein persönlicher Gerätegebrauch anzuraten (fragen Sie immer Ihren Arzt)
- Die Vorrichtung darf nur mit Kompressorgeräten für Aerosoltherapie eingesetzt werden, die den gültigen Vorschriften entsprechen und die für die in den Gebrauchsanweisungen beschriebene Anwendung gebaut sind
- Das Gerät ist nicht für Anästhesie und die Ventilation der Lungen geeignet
- Die Vorrichtung darf nur mit dem Zubehör verwendet werden, das in den Bedienungsanleitungen aufgeführt ist
- Die Informationen für den Anschluss und den kombinierten Gebrauch mit Vorrichtungen für Aerosoltherapien finden sich in den Betriebsanleitungen der betreffenden Geräte. Befolgen Sie immer die Anweisungen und Sicherheitshinweise in den Betriebsanleitungen der Aerosolgeräte, auf denen die Vorrichtung eingesetzt wird
- Halten Sie sich bei der Benutzung des Gerätes und des Zubehörs immer an die Anweisungen Ihres Arztes. Verwenden Sie ausschließlich Arzneimittel, die Ihnen Ihr Arzt verschrieben hat, und halten Sie die vom Arzt angegebene Anwendungsweise ein
- Benutzen Sie das Gerät nur für den Zweck, für den es gebaut ist, d.h. als Zerstäuber für Aerosoltherapien. Der Hersteller haftet nicht für unsachgemäßen und bestimmungsfremden Gebrauch.
- Das Gerät wird nicht in sterilisierter Verpackung geliefert; reinigen und desinfizieren Sie das Gerät vor und nach jeder Benutzung
- Das Produkt enthält äußerst kleine Bauteile, die entfernt und versehentlich verschluckt werden können. Bei der Anwendung durch Minderjährige und Behinderte ist daher die Anwesenheit eines Erwachsenen in vollem Besitz seiner geistigen Kräfte erforderlich. Lassen Sie das Gerät nicht unbewacht an Stellen, die Kindern und Behinderten zugänglich sind
- Bewahren Sie das Gerät an einem trockenen und sauberen Ort auf, der vor Sonnenlicht, Wärmequellen und atmosphärischen Einflüssen geschützt ist. Das Gerät muss entsprechend den einschlägigen Vorschriften entsorgt werden.

Anleitungen für die Vorbereitung und Inbetriebnahme der Vorrichtung  
Das Gerät IST NICHT STERIL, reinigen und desinfizieren Sie das

Gerät daher vor dem Gebrauch entsprechend der Beschreibung in dem betreffenden Abschnitt. Drücken Sie zum Einführen des Medikaments auf den Boden des Sprüngerätes und drehen Sie das Oberteil des Zerstäubers nach links, bis es ausgeklippt. Nehmen Sie das Oberteil ab und geben Sie die vom Arzt verschriebene Menge des Medikaments in das Unterteil des Zerstäubers.

ACHTUNG: Sollte das Gerät zu voll sein, entleeren und reinigen Sie den Zerstäuber und wiederholen Sie den Schritt. Verschrauben Sie nach dem Einfüllen des Medikaments das Ober- und Unterteil wieder, bringen Sie den Zubehörsanschluss auf dem Oberteil des Sprüngerätes an und verbinden Sie das letztere mit dem vom Arzt verschriebenen Therapiezubehör. Verbinden Sie das eine

Ende des Luftschlauchs fest mit der Ampulle und das andere Ende mit dem Kompressorgerät der Aerosoltherapie. Schalten Sie den Verdichter ein und beginnen Sie mit der Behandlung.

ACHTUNG: NIE IN HORIZONTALER POSITION INHALIEREN. NEIGEN SIE DEN ZERSTÄUBER NICHT ÜBER 60°

### Reinigungsanweisungen für das Gerät

Nach dem Gebrauch alle Teile des Sprüngerätes sorgfältig reinigen, alle Arzneimittelreste und eventuelle Schutzablagerungen entfernen. Behandeln Sie das Sprüngerät und alle Teile (mit Ausnahme des Luftschlauchs) entsprechend der folgenden Beschreibung.

Bei Anwendung bei einem anderen Patienten oder bei Verschmutzung den Schlauch auswechseln. Reinigen Sie die Einzelteile (mit Ausnahme des Luftschlauchs) mit warmem Leitungswasser (max. 60 °C) für ca. 5 Minuten; ggf. eine kleine Menge Reinigungsmittel beimengen (befolgen Sie dabei die Dosier- und Anwendungsvorschriften des Herstellers des Reinigungsmittels).

Reichlich spülen, gut abtropfen und an einer sauberen Stelle an der Luft trocknen lassen. Das Sprüngerät und die Zubehörteile (mit Ausnahme des Luftschlauchs) können auch desinfiziert werden; benutzen Sie dazu handelsübliche chemische Desinfektionsmittel, die Sie in jeder Apotheke erhalten und die für Kunststoff geeignet sind (Milton®, Amuchina® usw.). Befolgen Sie dabei die Dosier- und Anwendungsvorschriften des Herstellers des Desinfektionsmittels. Alle Bauteile des Sprüngerätes können (mit Ausnahme des Luftschlauchs und der Maske) für Dampfsterilisation bei 121°C(20 Minuten) oder 134°C (7 Minuten) desinfiziert werden (EN554/ISO11134). Die Sterilisationsverpackung muss der EN868/ISO11607 entsprechen und für Dampfsterilisation geeignet sein. Lassen Sie nach der Desinfektion das Gerät und die Bauteile bei Raumtemperatur vor dem Gebrauch immer abkühlen.

Wiederholen Sie die Sterilisierung nicht bei noch warmem Gerät.

### Nutzdauer der Vorrichtung

Das Sprüngerät NEBJET sollte nach maximal 100 - 120 Anwendungen oder nach ca. 20 Sterilisierungszyklen ersetzt

Lager- und Transportbedingungen		
Lager- und Transporttemperatur:	- 20°C (-4°F) ÷ +70°C (158°F)	
Luftfeuchtigkeit bei Lagerung/Transport	5% ÷ 95% RH	
Technische Betriebsdaten		
Mindestfluss zum Zerstäuber	5 l/min	+/- 10%
Entsprechender Betriebsdruck	60 kPa (0,6 bar, 8,7psi)	+/- 10%
Höchstfluss zum Zerstäuber	7,5 l/min	+/- 10%
Entsprechender Betriebsdruck	150 kPa (1,5 bar, 21,75psi)	+/- 10%
Mindestfüllmenge	2 ml	
Höchstfüllmenge	2 ml	

 Lesen Sie aufmerksam die Bedienungsanleitungen

 Der Blutdruck- und Pulsmesser NEBJET entspricht der europäischen 93/42/CEE Norm bezüglich ärztlicher Richtlinien. Folglich kann das NEBJET allen europäischen Normen zugeordnet werden.



## E INDICACIONES GENERALES

Realizado según las últimas normativas, NEBJET es un Dispositivo Médico (Clase de Riesgo IIa – Directiva Dispositivos Médicos 93/42/EEC) extremadamente eficaz para la aplicación de terapias médicas suministrables antes de nebulización por aerosol.

### Indicaciones de seguridad

- Se aconseja que el dispositivo sea aplicado sólo a un paciente
- Frente a riesgos de infección y contaminación microbiana, se aconseja un uso personal (consulte siempre a su médico)
- El dispositivo tiene que ser utilizado sólo con aparatos compresores para aerosolterapia conformes con las normativas vigentes, que contemplen su uso en el manual de instrucciones
- Dispositivo no apto para anestesia y ventilación pulmonar
- El dispositivo tiene que ser utilizado sólo con los accesorios originales indicados en el manual de instrucciones
- La información sobre conexión y uso combinado con dispositivos de aerosolterapia se reseña en el manual de instrucciones de dichos aparatos. Observe siempre las instrucciones e indicaciones de seguridad presentes en los manuales de instrucciones de los dispositivos aerosol que contemplen su uso
- Utilice siempre el dispositivo y sus accesorios siguiendo las recomendaciones de su médico. Utilice sólo especialidades médicas prescritas por su médico y suminístre las según lo indicado por éste
- No utilice el dispositivo para fines distintos de los previstos, o sea como Nebulizador para aerosolterapia. El fabricante no es responsable por su uso impropio
- El dispositivo no se entrega en un envase estéril; por lo tanto, siga siempre las operaciones de limpieza y desinfección antes y después de utilizarlo
- El dispositivo contiene componentes de tamaño pequeño que pueden ser sacados y fácilmente tragados. Por ello, su uso por parte de menores de edad y minusválidos exige la presencia de un adulto con plenas facultades mentales. No deje solo el dispositivo en lugares fácilmente accesibles a menores y minusválidos
- Guárdelo en un lugar seco y limpio, al amparo de la luz, fuentes de calor y agentes atmosféricos. Elimine el dispositivo según las leyes vigentes al respecto.

### Indicaciones para la preparación y puesta en funcionamiento del dispositivo

El dispositivo **NO ES ESTÉRIL**, por ello, antes de utilizarlo límpielo y desinfectelo según las indicaciones del capítulo específico. Para colocar el medicamento apriete el fondo

del nebulizador y gire hacia la izquierda la parte superior del mismo hasta desengancharla.

Saque dicha parte e introduzca la cantidad de remedio prescrita por su médico en el fondo del aparato.

**ATENCIÓN:** Si lo llena demasiado, vacíe el nebulizador, límpielo y repita la operación. Tras introducir el fármaco, enrosque de nuevo la parte superior en el fondo, luego inserte la unión de accesorios en la parte superior del nebulizador y conecte a éste el accesorio ordenado por su médico. Conecte muy bien una extremidad del tubo de alimentación del aire a la ampolla y el otro al aparato compresor para aerosolterapia. Encienda el compresor para poner en marcha el tratamiento.

**ATENCIÓN: NUNCA INHALE EN POSICIÓN HORIZONTAL. NO INCLINE EL NEBULIZADOR MÁS ALLÁ DE 60°**

### Indicaciones para limpiar el dispositivo

Tras utilizar el nebulizador, limpie todos los componentes de éste eliminando residuos de medicamentos y posibles depósitos de suciedad. Maneje el aparato y sus partes tal como se indica más adelante, excepto el tubo de alimentación del aire. En caso de aplicación a otro paciente o de suciedad, reemplace el tubo. Limpie los componentes (excepto el tubo del aire) con agua caliente (máximo 60 °C) del grifo durante 5 minutos, añadiendo de ser necesario una cantidad mínima de detergente (siga las indicaciones de dosificación y límites de uso proporcionadas por el fabricante del detergente). Aclare con bastante agua, saque el exceso de ésta y deje secar al aire libre en un lugar limpio. Es posible desinfectar el nebulizador y sus accesorios (excepto el tubo del aire) con desinfectantes químicos, disponibles en farmacia aptos para materiales plásticos (Milton®, Amuchina® etc.). Siga las instrucciones, indicaciones de dosificación y límites de uso proporcionados por el fabricante del desinfectante. Todas las partes del nebulizador pueden ser esterilizadas con vapor (excepto el tubo del aire y las máscaras) a 121°C (20 minutos), 134°C (7 minutos) (EN554/ISO11134). El envoltorio de esterilización debe corresponderse con la norma EN868/ISO11134 y ser adecuado para la esterilización con vapor. Tras esterilizarlo, deje enfriar siempre el dispositivo y sus partes a temperatura ambiente antes de usarlo.

No repita enseguida el ciclo de esterilización con el dispositivo aún caliente.

### Vida útil del dispositivo

Se aconseja sustituir el nebulizador NEBJET después de 100 – 120 aplicaciones, como máximo, o tras 20 ciclos de Esterilización.

Condiciones de almacenamiento y transporte Temperatura de almacenamiento y transporte: Porcentaje de humedad de almacenamiento y transporte	- 20°C (-4°F) ÷ +70°C (158°F) 5% ÷ 95% RH	
Datos técnicos de funcionamiento		
Flujo mínimo hacia el nebulizador	5 l/min	+/- 10%
Presión de trabajo relativa	60 kPa (0.6 bar, 8.7psi)	+/- 10%
Flujo máximo hacia el nebulizador	7.5 l/min	+/- 10%
Presión de trabajo relativa	150 kPa (1.5 bar, 21.75psi)	+/- 10%
Volumen mínimo de llenado	2 ml	
Volumen máximo de llenado	2 ml	



Lea atentamente las instrucciones de uso



NEBJET ha sido realizado conforme a la directiva europea 93/42/CEE concerniente a los dispositivos médicos, y por lo tanto a todas las normativas europeas aplicables

## P INDICAÇÕES GERAIS

Construído conforme às mais recentes normas, NEBJET é um dispositivo Médico (Classe de Risco IIa - Diretiva Dispositivos Médicos 93/42/EEC) extremamente eficaz na aplicação de terapias médicas através da nebulização por aerossol.

### Indicações de segurança

- É aconselhável a aplicação mono-paciente do dispositivo
- Em presença de riscos de infecção e contaminação por micróbios, é aconselhável um uso pessoal (consultar sempre o próprio médico)
- O dispositivo deve ser utilizado só com aparelhos compressores para a aerossolterapia conformes às normas vigentes e que indicam o seu uso no manual de instruções
- Dispositivo não adequado para a anestesia e a ventilação pulmonar
- O dispositivo deve ser utilizado só com os acessórios originais indicados no manual de instruções
- As informações relativas à conexão e à utilização dos diferentes dispositivos para aerossolterapia são contidas nas instruções de uso dos mesmos aparelhos. Respeitar sempre as instruções e as indicações de segurança contidas nos manuais de instruções dos dispositivos de aerossolterapia que indicam o seu uso
- Utilizar sempre o dispositivo e os seus acessórios respeitando as recomendações do próprio médico. Utilizar só e exclusivamente géneros medicinais prescritos pelo próprio médico, segundo as modalidades indicadas por ele
- Não utilizar o produto para um uso diferente do que foi concebido, ou seja como Nebulizador para aerossolterapia. O produtor não é responsável para uma utilização incorrecta
- O dispositivo não é fornecido em embalagem estéril; executar sempre as operações de limpeza e desinfeção antes e depois de cada utilização
- O dispositivo contém componentes de dimensão pequena, que podem ser removidas e facilmente engolidas. A utilização por parte de menores e deficientes exige portanto a presença dum adulto com seguras faculdades mentais. Nunca deixar o dispositivo sem supervisão à alcance de menores e deficientes
- Guardar num local seco e limpo, afastado de luz, fontes de aquecimento e agentes atmosféricos. Fazer o descarte do dispositivo segundo as normas em vigor.

### Indicações para a preparação e a utilização do dispositivo

O dispositivo não é estéril. Portanto antes da utilização executar as operações de limpeza e desinfeção indicadas

no parágrafo específico. Para inserir o remédio apertar o fundo do nebulizador e rodar no sentido antihorário o top do nebulizador até remover-lo. Extrair o top e inserir no fundo do nebulizador a quantidade de remédio prescrita pelo médico.

**CUIDADO:** Em caso de enchimento excessivo, esvaziar o nebulizador, limpar-lo e repetir a operação. Quando o remédio é inserido, atarraxar de novo o top no fundo, depois inserir a conexão dos acessórios na parte superior do nebulizador e juntar a esto o acessório prescrito pelo médico. Juntar saldamente um extremo do tubo de alimentação do ar à ampola e o outro ao aparelho compressor para aerossolterapia. Ligar o compressor para começar o tratamento.

**CUIDADO:** NUNCA INALAR EM POSIÇÃO HORIZONTAL. NÃO INCLINAR O NEBULIZADOR ALÉM DE 60°

### Indicações para a limpeza do dispositivo

Depois de cada utilização executar a limpeza de todas as componentes do nebulizador, para remover resíduos de remédio e eventuais depósitos de sujeira. Tratar o nebulizador e as suas partes como indicado em baixo, excluído o tubo de alimentação de ar. Em caso de aplicação sobre um outro paciente ou em caso de sujeira, substituir o tubo. Limpar as componentes (excluído o tubo de ar) debaixo de água quente da torneira (max 60°C) por cerca de 5 minutos, juntando eventualmente uma quantidade mínima de detergente (respeitar as indicações de dosagem e as restrições de uso fornecidas pelo produtor do detergente). Enxaguar abundantemente, remover a água em excesso e deixar secar ao ar num local limpo. É possível desinfectar o nebulizador e os acessórios (excluído o tubo de ar) com desinfectantes químicos, normalmente vendidos na farmácia e adequados para materiais plásticos (Milton®, Amuchina® etc.). Respeitar as instruções, as indicações de dosagem e as restrições de uso fornecidas pelo produtor do desinfectante.

Todas as partes do nebulizador podem ser esterilizadas por vapor (excluído o tubo de ar e as máscaras) a 121°C (20 min.) ou 134°C (7 min.) (EN554/ISO11134). A embalagem estéril deve ser conforme à norma EN868/ISO11607 e adequada à esterilização por vapor. Depois da esterilização deixar esfriar sempre o dispositivo e as suas partes à temperatura ambiente antes da utilização. Não repetir consecutivamente o ciclo de esterilização no dispositivo quente.

### Vida útil do dispositivo

É aconselhável a substituição do nebulizador NEBJET depois máximo 100 - 120 aplicações ou depois cerca de 20 ciclos de Esterilização.

Condições de armazenamento e transporte		
Temperatura de armazenamento e transporte:	- 20°C (-4°F) ÷ +70°C (158°F)	
Perc. Humidade de armazenamento e transporte:	5% ÷ 95% RH	
Dados técnicos de funcionamento		
Fluxo mínimo do nebulizador	5 l/min	+/- 10%
Pressão operativa relativa	60 kPa (0.6 bar, 8.7psi)	+/- 10%
Fluxo máximo do nebulizador	7.5 l/min	+/- 10%
Pressão operativa relativa	150 kPa (1.5 bar, 21.75psi)	+/- 10%
Volume mínimo de enchimento	2 ml	
Volume máximo de enchimento	2 ml	



Ler com cuidado as instruções de uso



NEBJET é construído conforme à norma Europeia 93/42/CEE respeito aos dispositivos médicos, é portanto conforme a todas as normas aplicáveis autenticado.

### معلومات عامة

تم تصميم الجهاز وفقا لأحدث المعايير فهو جهاز ذو كفاءة عالية في العلاجات الطبية عن طريق الرذاذ .

### احتياطات الأمان

• ينصح باستخدامه لمريض واحد فقط .

٣ هذا الجهاز لا يناسب استخدامات التخدير و تهوية الرئة

يجب استخدام الجهاز فقط مع الملحقات الأصلية .

اقرأ التعليمات الموضحة في هذا الدليل بعناية

استخدم الجهاز و ملحقاته طبقا لتعليمات الطبيب

استخدم العلاج طبقا لتعليمات الطبيب

لا تستخدم الجهاز الا في الاستخدام المخصص له وأي استعمال خاطئ تعتبر الشركة المصنعة غير مسؤولة عنه  
لا يأتي الجهاز في عبوات معقمة. ويجب القيام بعملية التنظيف والتعقيم قبل وبعد كل استخدام وغسل اليدين قبل و  
بعد التنظيف

يحتوي الجهاز علي مكونات صغيرةسهلة البلع لذا يجب ابعاد الجهاز عن الأطفال واستخدامه فقط من قبل البالغين

تخزين الجهاز في مكان جاف ونظيف بعيدا عن ضوء الشمس و الحرارة وتقلبات الطقس

تخلص من الجهاز في الأماكن المخصصة لذلك

استخدم لكا شخص ملحقاته الخاصة به ولا تخطها مع أي شخص آخر ويوصي دائما باستشارة الطبيب

### كيفية إعداد وتشغيل الجهاز

الجهاز غير معقم لذلك يجب تنظيفه وتطهيره قبل الإستخدام

إضافة الدواء ادر رأس البخاخة عكس عقارب الساعة و ضعه في المكان المخصص له و تأكد من وضع الجرعة  
الموصوفة من الطبيب وإغلاقها جيدا مع عقارب الساعة ثم قم بتوصيل باقي الملحقات و ربط أنبوب الهواء بالجهاز  
و تشغيل الجهاز

هام: يستخدم الجهاز في وضع أفقي ولا تقم بإمالة الجهاز أكثر من ٦٠ درجة

### تعليمات التنظيف

بعد كل استخدام قم بتنظيف الجهاز و قم بإزالة بقايا الدواء و الشوائب المحتملة  
في حالة وجود علاج لمريض اخر يجب تغيير أنبوب الهواء



يجب غسل جميع الملحقات ما عدا خرطوم الهواء تحت ماء الصنبور الدافئ (الحد الأقصى ٦٠ درجة) لمدة خمس دقائق وإذا لزم الأمر استخدم كمية صغيرة من المنظفات و تأكد من تنظيف جميع الأجزاء جيدا و اتركها لتجف

جميع الملحقات يمكن تطهيرها بالمطهرات الكيميائية الموجودة بالصيدليات بإستثناء أنبوب الهواء

جميع الملحقات ( ما عدا أنبوب الهواء والأقنعة ) يمكن تعقيمها بالبخار الساخن عند درجة حرارة ١٢١ لمدة ٢٠ دقيقة أو عند درجة حرارة ١٣٤ لمدة ٧ دقائق

بعد التعقيم اترك دائما كل مكونات البخاخات كي تبرد إلى درجة حرارة الغرفة قبل الاستخدام. عدم تكرار دورة التعقيم اذا كانت الملحقات دافئة

### فترة حياة الجهاز

يفضل استبدال الملحقات عقب استخدام الجهاز عدد مرات من ١٠٠ الي ١٢٠ مرة أو عقب ٢٠ دورة تعقيمية

### شروط التخزين والنقل

التخزين والنقل درجة الحرارة: - ٢٠ ° C (158 ° F) ÷ + 70 ° C (-4 ° F)

التخزين والنقل نسبة الرطوبة: ٥٪ ÷ ٩٥٪ RH

### البيانات الفنية

الحد الأدنى للتدفق: ٥ لتر / دقيقة + ١٠٪

ضغط التشغيل: ٦٠ كيلو باسكال (٠.٦ بار، 10٨.٧ psi)

أقصى تدفق: ٧.٥ لتر / دقيقة + ١٠٪

ضغط التشغيل: ١٥٠ كيلو باسكال (١.٥ بار، 10٢١.٧٥ psi)

أدنى سعة ٢ مل

أقصى سعة ٢ مل

قراءة تعليمات الإستخدام بعناية 

مواصفات الجهاز تتفق مع جميع المواصفات و الأنظمة الأوروبية   
0434

## GARANZIE

### TESTO GARANZIA PER ITALIA

**JOY CARE S.P.A** garantisce per 2 anni a partire dalla data d'acquisto, l'eliminazione gratuita dei danni causati da difetti di materiale o di fabbricazione, riparando o sostituendo il prodotto. (Come previsto dalla legislazione dell'EU, D.R. 1999/44/CE e recepita dal DL n. 24 del 2/2/2002, disciplinante la vendita dei beni di consumo e **art. 133 del codice del consumo**). I prodotti e le loro parti sostituibili in garanzia diventano proprietà di Joycare S.P.A. Non sono coperti da garanzia i danni causati da una non corretta installazione del prodotto, uso improprio, manomissioni del prodotto, danni accidentali, riparazioni effettuate da persone non autorizzate e le parti naturalmente soggette ad usura. Consigliamo di leggere attentamente in ogni sua parte il manuale di istruzioni che accompagna il prodotto. Per ottenere l'assistenza nel periodo di garanzia, è necessario restituire al Centro di **Assistenza Tecnica Autorizzato** (su indicazioni fornite dal numero assistenza e comunque esclusi i prodotti da installazione e poltrone) il prodotto difettoso accompagnato dal tagliando di garanzia debitamente compilato in ogni sua parte, e dal documento fiscale d'acquisto (scontrino, fattura o ricevuta. In ogni caso, questo certificato da solo non sostituisce in alcun modo il documento fiscale atto a dimostrare la data di acquisto del prodotto. **Si raccomanda di conservare l'imballo originale del prodotto.**

### Informativa D.Lgs N. 196/2003

Gentile Signore/a

Desideriamo informarla che il D.Lgs n. 196/2003 prevede la tutela delle persone e di altri soggetti rispetto al trattamento dei dati personali. Secondo la legge indicata, tale trattamento sarà improntato ai principi di correttezza, liceità e trasparenza e di tutela della Sua riservatezza e dei Suoi diritti. Ai sensi della legge predetta, Le forniamo, quindi, le seguenti informazioni:

1. I dati da Lei forniti verranno trattati per le seguenti finalità: restituzione del prodotto riparato o sostituito a mezzo trasporto corriere.
2. Trattamento sarà effettuato con le seguenti modalità: manuale/informatizzato.
3. Il conferimento dei dati è obbligatorio e l'eventuale rifiuto a fornire tali dati potrebbe comportare la mancata o parziale esecuzione del contratto.
4. I dati saranno comunicati esclusivamente ai Centri di Assistenza Tecnica Autorizzata.



### CURIAMO IL TUO BENESSERE - Servizio Post vendita NO PROBLEM

Hai riscontrato dei problemi con il prodotto? Chiamo il numero 199.151.136 (attivo lunedì-venerdì dalle 9:00 alle 20:00 e il sabato dalle 9:00 alle 14:00) e potrai avere informazioni su:  
-il corretto funzionamento dei prodotti  
-il ritiro a domicilio dell'articolo acquistato e non funzionante esclusi i prodotti da installazione e poltrone)

Se l'apparecchio è ancora in garanzia, il ritiro a domicilio, la riparazione e la restituzione sono completamente gratuiti.

### GB: WARRANTY CARD

Joycare S.p.A., a company with a sole shareholder, offers a period of 2 year warranty after the date of purchase. The warranty does not cover damage caused by accidental breakage, transportation, incorrect maintenance or cleaning, misuse, tampering or repairs carried out by non authorised third parties. The following is also excluded: damage caused by incorrect product installation, and damage caused by wear and tear, obviously including parts subject to wear and tear. In order to obtain the replacement/repair of products under warranty in cases other than those mentioned above, but which are instead caused by manufacturing defects, please contact your local importer/distributor. Goods that are not held to be in good condition because of the aforesaid causes must be accompanied by this certificate, duly filled-in, as well as a receipt for the goods (invoices and transport documents) and purchasing documentation.

**Please keep the original packaging of the product.**

### F: CARTE DE GARANTIE

Joycare S.p.A. sociétéaire unique, offre 2 année de garantie dès la date d'achat. Ne sont pas couverts par la garantie les dommages causés par la casse accidentelle, les dommages dus au transport, par une mauvaise manutention, usage, nettoyage ou une négligence, par altérations ou réparations effectuées par des personnes non autorisées. Sont également exclus les dommages dérivants d'une installation incorrecte du produit et les dommages consécutifs à l'usure des parties, naturellement sujettes à l'usure. Pour obtenir le remplacement/la réparation du produit sous garantie, dans les cas non prévus ci dessus, mais pour défauts de fabrication, nous vous invitons à contacter l'importateur/distributeur local. La marchandise considérée déficiente pour les raisons évoquées plus haut, doit être accompagnée du présent certificat dûment complété, de la preuve d'achat des marchandises (facture et dut), et du document d'achat.

**Nous vous recommandons de conserver l'emballage d'origine du produit.**

#### **D: WORTLAUT DER GEWÄHRLEISTUNGSKLÄRUNG FÜR DAS AUSLAND**

Die Joycare S.p.A. mit einem einzigen Gesellschafter bietet eine Gewährleistung von 2 Jahren ab dem Kaufdatum. Durch die Garantie werden keine Schäden abgedeckt, die durch Unfälle, Transporte, unsachgemäße Wartung und Reinigung, unsachgemäße Handhabung der Waren oder Wartungsarbeiten bzw. Reparaturen, die durch unautorisierte Dritte verursacht werden. Außerdem sind Schäden auszuschließen, die sich aus einer unsachgemäßen Installation des Produkts ergeben sowie Gebrauchsfolgeschäden und die Bestandteile, die für den Gebrauch gedacht sind. Damit das Produkt im Rahmen der Garantie ersetzt/repariert werden kann, wenden Sie sich in anderen Fällen als den oben genannten (d.h., bei Fabrikationsfehlern) an den örtlichen Händler oder Importeur. Wird die Ware aus den oben genannten Gründen für schadhaft befunden, so ist der Rücksendung Folgendes beizulegen: das beiliegende, ausgefüllte Formular, der Kaufbeleg für die Ware (Rechnung) sowie die Kaufquittung.

**Es wird empfohlen, die Originalverpackung des Produkts aufzubewahren.**

#### **E : CERTIFICADO DE GARANTIA**

Joycare S.p.A. socio único ofrece 2 años de garantía a partir de la flecha de adquisición. La garantía no cubre los daños causados por una ruptura accidental, por el transporte, por un mantenimiento y una limpieza incorrectos, por incapacidad en el uso profesional al que se destinan los bienes, y por las violaciones o reparaciones efectuadas por terceros no autorizados. Se excluyen además los daños derivados de una instalación incorrecta del producto, los daños derivados del desgaste y, naturalmente, las partes desgastadas. Para obtener la sustitución/reparación del producto en garantía en los casos no previstos anteriormente sino por defecto de fabricación, se invita a contactar al importador/distribuidor local. La mercancía considerada no eficiente por las causas mencionadas anteriormente deberá ir acompañada del presente certificado debidamente cumplimentado, de la prueba de adquisición de las mercancías (facturay ddt), además del documento de compra.

**Se recomienda conservar el embalaje originario del producto.**

#### **P: CERTIFICADO DE GARANTIA**

Joycare S.p.A único sócio, oferece garantia de 2 annos a partir da data da compra. Não estão cobertos pela garantia os danos causados devido a acidente, danos de transporte, manutenção e limpeza indevida, danos causados pelo uso impróprio, manuseamento ou reparações efectuadas por terceiros não autorizados. Estão também excluídos os danos causados pela instalação incorrecta do produto e os danos devidos ao natural desgaste das peças. Para obter a substituição/reparação de produto sob garantia, nos casos não abrangidos pelo disposto acima, mas por defeito de fabrico, entrar em contacto com o "distribuidor / importador. A mercadoria considerada defeituosa pelos motivos acima mencionados deve ser acompanhada por este certificado, devidamente preenchido, comprovativo de compra da mercadoria (factura e nota de entrega), juntamente com o comprovativo de compra.

**Por favor, guarde a embalagem original do produto.**

#### **ضمان المنتج**

هذا المنتج مضمون لمدة عامين من تاريخ الشراء وتشمل الكفالة جميع عيوب التصنيع ويستثنى من الضمان الأضرار التي تنتج عن سوء الاستخدام أو التلاعب في المنتج وللحصول على الخدمة خلال فترة الضمان سلم الجهاز بكامله أو أرسله مع فاتورة الشراء للمحل أو البائع الذي أشتريته منه الجهاز لذا يجب الاحتفاظ بأصل فاتورة الشراء للاستفادة من الضمان

**PRODOTTO/NUMERO DI SERIE/ MODELLO**

PRODUCT/SERIAL NUMBER/MODEL  
PRODUIT / NUMERO DE SERIE/ MODÈLE DU PRODUIT  
PRODUKT / SERIENNUMMER / MODELL  
PRODUTO / NUMERO DE SERIE/ MODELO  
ПРОДУКТ / СЕРИИ / МОДЕЛ  
PRODUS/SERIA NUMĂRUL/MODEL  
TERMÉK/SOROZATSZÁM  
المنتج / الرقم التسلسلي / اسم المنتج

**INDIRIZZO**

SENDER  
EXPEDITEUR  
ABSENDER  
REMITENTE  
REMITENTE  
AJPEC  
EXPEDITOR  
CIM  
تاريخ الشراء

**DATA DI ACQUISTO**

DATE OF PURCHASE  
DATE D'ACHAT  
KAUF DATUM  
DATA DE COMPRA  
FECHA DE COMPRA  
ЗАКУПУВАНЕ ДАТА  
DATA CUMPARĂRII  
BESZERZÉS DÁTUMA  
العنوان

**NOME E TIMBRE DEL RIVENDITORE**

DEALER NAME AND STEMPSEL  
NOME ET TIMBRE DU REVENDEUR  
NAME UND STEMPEL DES HÄNDLERS  
REVENDEDOR NOMBRE Y CARIMBRO  
NOME DE NEGOCIANTE  
ИМЕ И ПЕЧАТ НА ТЪРГОВСКИЯ ПРЕДСТАВИТЕЛ  
NUMELE VANZATORULUI ȘI STAMPILA  
A VISZONTÉLADO NEVE ÉS PECSÉTYJE  
اسم وخطم تاجر

# JOY CARE®

صنع في إيطاليا - Made in Italy

REV01-OCT2014

Fabbricante - Manufacturer: 3A Health Care srl 25017 Lonato (BS) Italy

Distributore - Distributor:

JOY CARE S.P.A. socio unico - Sede legale: via Fabio Massimo, 45 - Roma - Italy - e-mail: info@joycare.it - www.joycare.it